

# Schiedel Edelstahlaufsätze

## Versetzanleitung

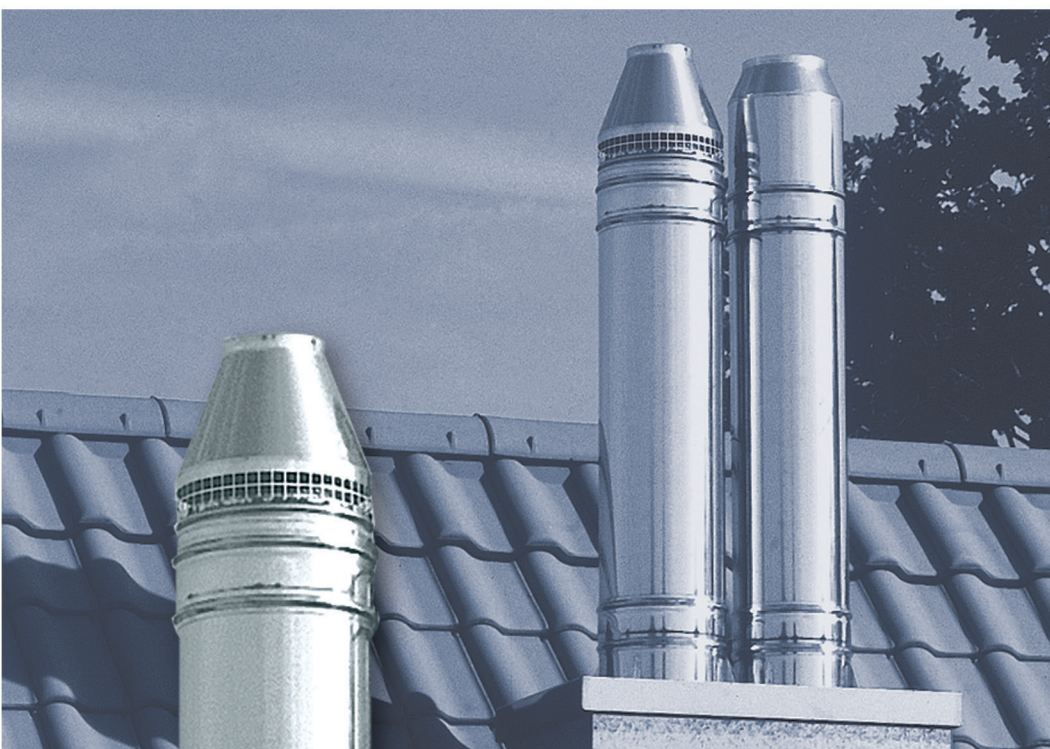

SCHIEDEL SIH, ABSOLUT, SIK, AVANT.

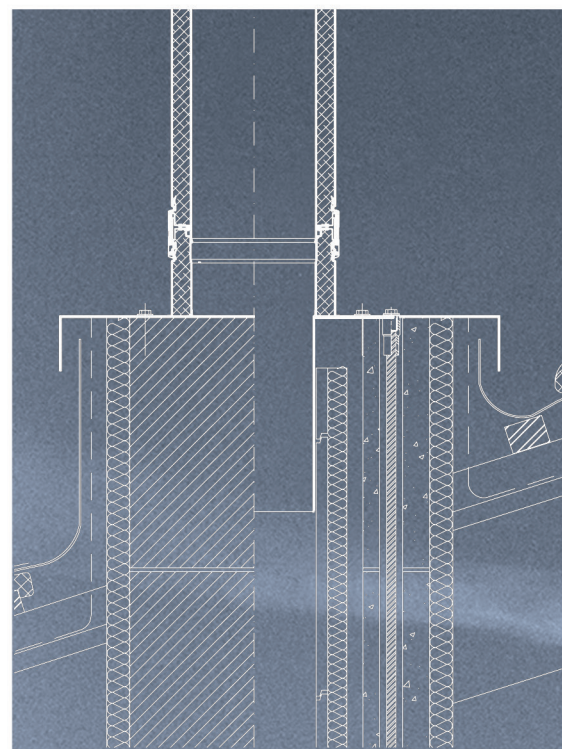

SYSTEMDARSTELLUNGEN

## Sicherheitshinweise:

Vorbereitende bauseitige Maßnahmen (Montage auf bauseitiges Fundament)



1.  
Vor Montagebeginn Gerüst aufstellen und Sicherungsmaßnahmen zur Montage treffen.  
**Unfallvorschriften beachten!**



2.  
Siehe 1.



Beachten Sie unbedingt die Hinweise über Abstände zu brennbaren Baustoffen und die Verarbeitungshinweise zur Wanddurchführung IGNIS-Protect!

Die Eignung des Untergrundes für die Befestigung der Wandhalter ist immer vor Ort zu prüfen und ingenieurmäßig zu planen. Die Hinweise zu Statik, Dübelanschlusskräften und Windzonen sind zu beachten! Siehe auch Planungshinweise!



- Edelstahlbauteile dürfen ausschließlich mit geeigneten sauberen Handschuhen verarbeitet werden!

- Edelstahlbauteile dürfen ausschließlich mit für Edelstahl geeignetem Werkzeug montiert werden!

Beim Schneiden und Bohren sind Schutzmaßnahmen erforderlich.

Nassschneider oder Staubabsaugung sollte eingesetzt werden.

### HINWEISE ZUM ARBEITSSCHUTZ

Viele Bauprodukte wie auch Kaminelemente werden unter Verwendung natürlicher Rohstoffe hergestellt, die kristalline Quarzanteile enthalten. Bei maschineller Bearbeitung der Produkte wie Schneiden oder Bohren werden lungengängige Quarzstaubanteile freigesetzt. Bei höherer Staubbelastung über längere Zeit kann dies zu einer Schädigung der Lunge (Silikose) und als Folge einer Silikoseerkrankung zu einer Erhöhung des Lungenkrebsrisikos führen.

FOLGENDE SCHUTZMASSNAHMEN SIND ZU TREFFEN:

Beim Schneiden und Bohren ist eine Atemschutzmaske P3/FFP3 zu tragen. Außerdem sollten Nassschneidegeräte oder Geräte mit Staubabsaugung eingesetzt werden.



Augenschutz



Atemschutzmaske P3/FFP3



Gehörschutz

### Vorbereitende Maßnahmen

Bevor mit der Montage des Edelstahlaufsatzes begonnen wird, verweisen wir ausdrücklich auf die Einhaltung der gültigen Bauvorschriften, Normen sowie der einschlägigen Unfallverhütungsvorschriften hin. Gleiches gilt für den Aufbau und für die Vorhaltung des Gerüsts.

Vor der Montage des Edelstahlaufsatzes ist die Kontrolle des Unterbaus und die eventuelle Abstützung mit einem Wandhalter erforderlich. Ferner ist die Anordnung und die Lage für das Inspektionselement mit dem zuständigen Rauchfankehrermeister abzustimmen und festzulegen.

### Anwendungsbereich

Schiedel Edelstahlkaminaufsätze dienen als Weiterführung der Kaminsysteme: ABSOLUT, SIH, AVANT, MULTI sowie aller daraus in PARAT-Bauweise gefertigten geschosshohen Systeme. Sie finden als optische Sonderlösung ihre Anwendung.

Je nach Systemordnung können Feuerstätten für gasförmige, flüssige oder feste Brennstoffe angeschlossen werden.



### ACHTUNG Blitzschutz, Erdung



Blitzschutz und Erdung von freistehenden, aber auch sonstigen Abgasanlagen (speziell aus Metall) wird gesetzlich nicht gefordert ist aber immer wieder ein Thema.

Wenn ein Blitzschutzsystem vorhanden ist, müssen die Abgasanlagen in das Blitzschutzsystem integriert werden.

Wird eine Blitzschutzanlage errichtet, dann ist diese nach der österreichischen Bestimmung für Elektrotechnik ÖVE/ÖNORM E 8049-1/2001: "Blitzschutz baulicher Anlagen, Teil 1: Allgemeine Grundsätze" auszuführen.

Schiedel SIH  
 3-schalige Ausführung (Feuchteempfindliche Ausführung)  
 Standardaufbau über Dach

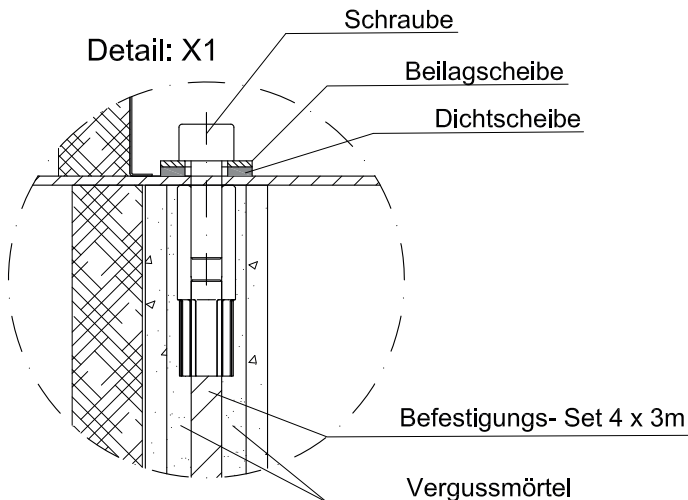
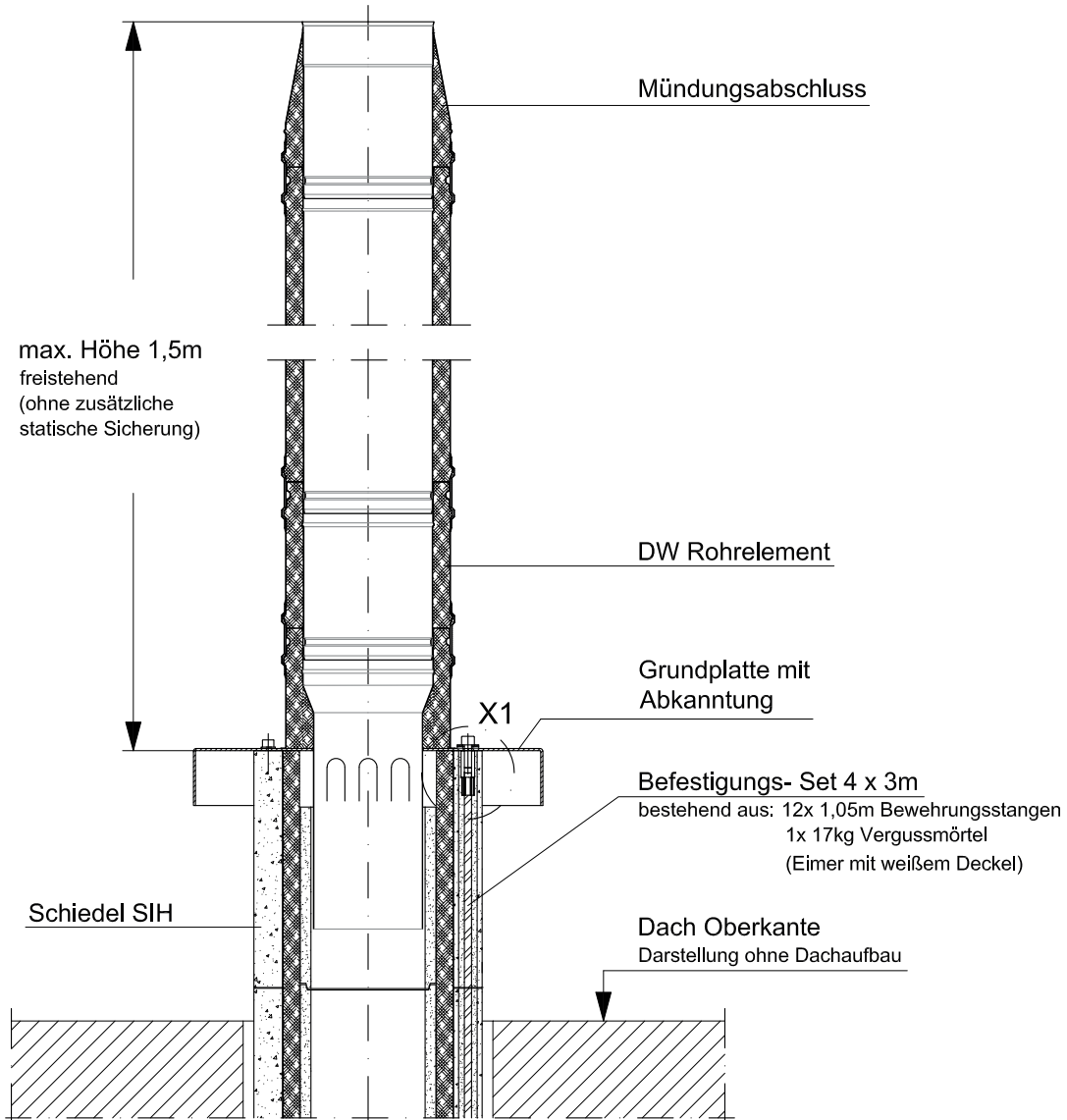

Systemdarstellung Schnitt:  
 SIH- dreischalig

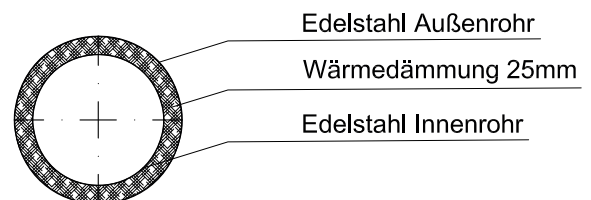

# EDELSTAHLAUFSÄTZE

## Schiedel ABSOLUT

### 4-schalige Ausführung (Feuchteunempfindliche Ausführung)

### Standardaufbau über Dach

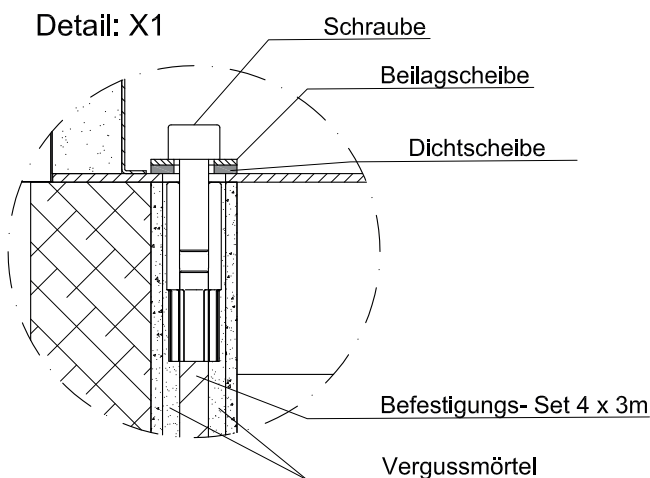
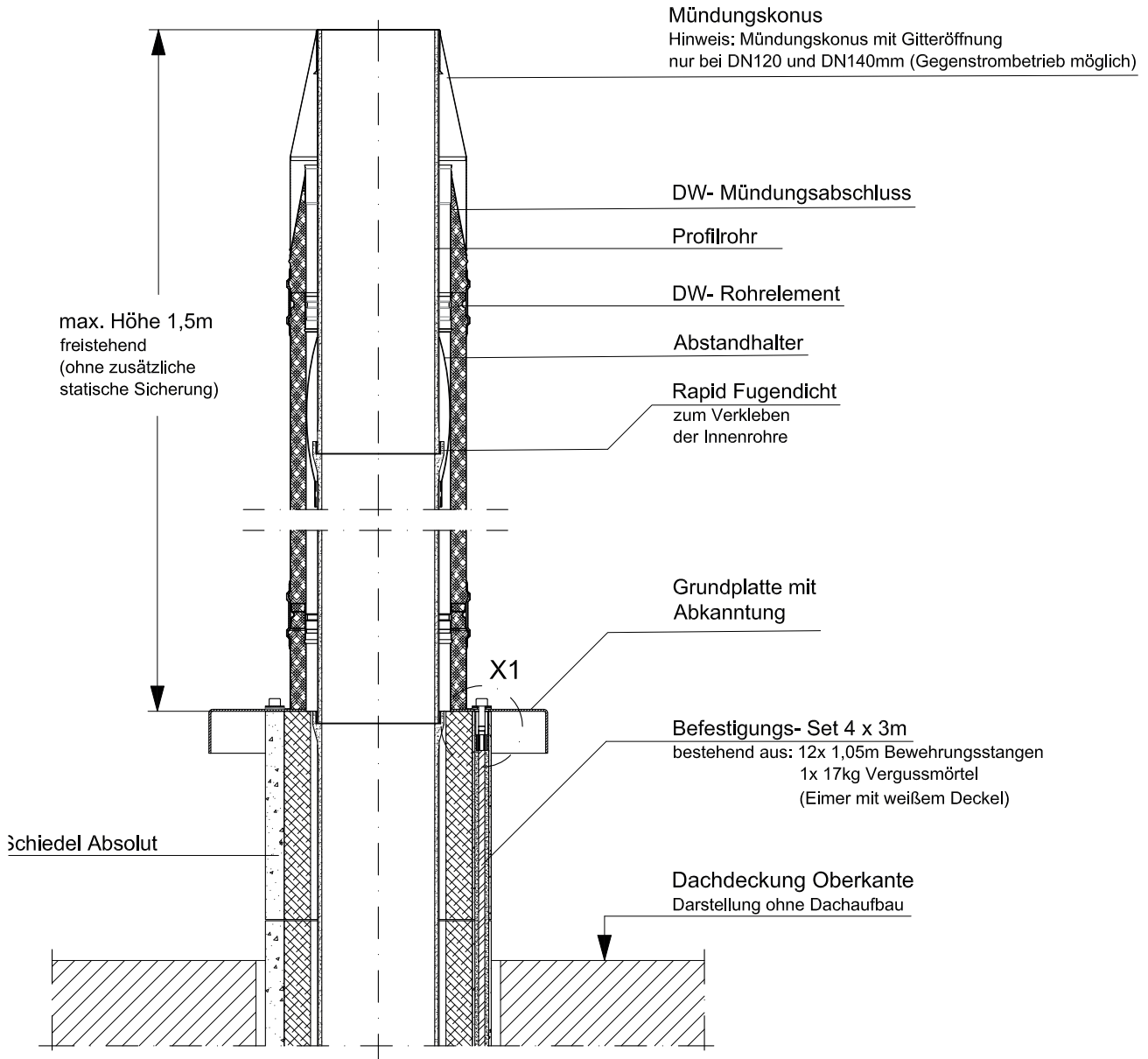

### Systemdarstellung Schnitt: ABSOLUT- vierschalgig

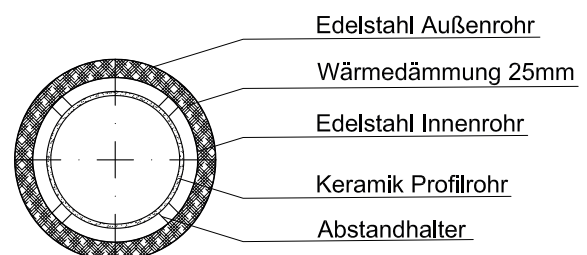

#### Wichtiger Hinweis:

Ausführung ist mit dem zuständigen Rauchfangkehrermeister abzustimmen!!!



Schiedel SIK  
 4-schalige Ausführung (Feuchteunempfindliche Ausführung)  
 Standardaufbau über Dach

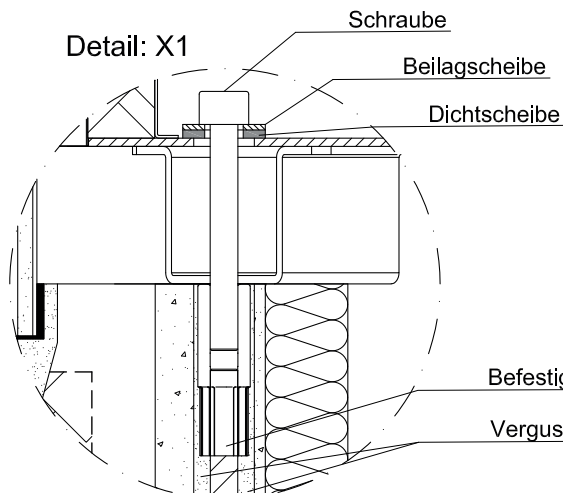
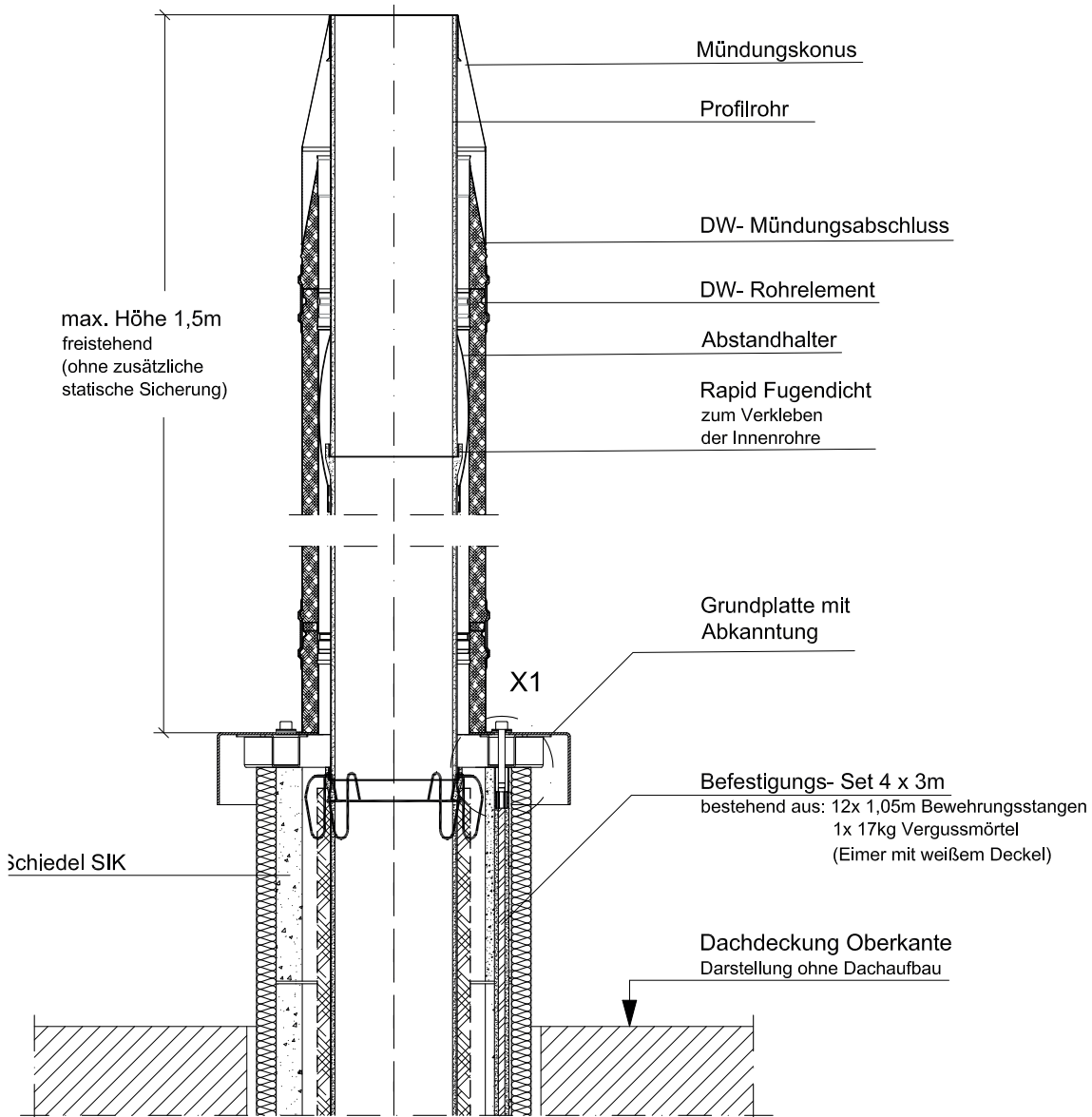

**Systemdarstellung Schnitt:**  
**SIK- vierschalgig**

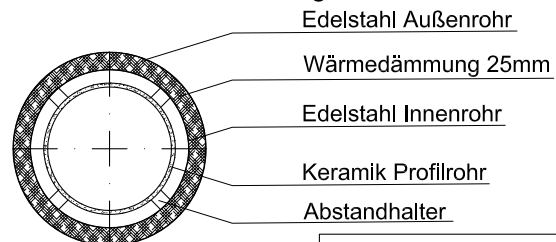

**Wichtiger Hinweis:**  
 Ausführung ist mit dem zuständigen Rauchfangekehrmeister abzustimmen!!!

# EDELSTAHLAUFSÄTZE

## Schiedel AVANT

### 4-schalige Ausführung (Feuchteunempfindliche Ausführung)

### Standardaufbau über Dach

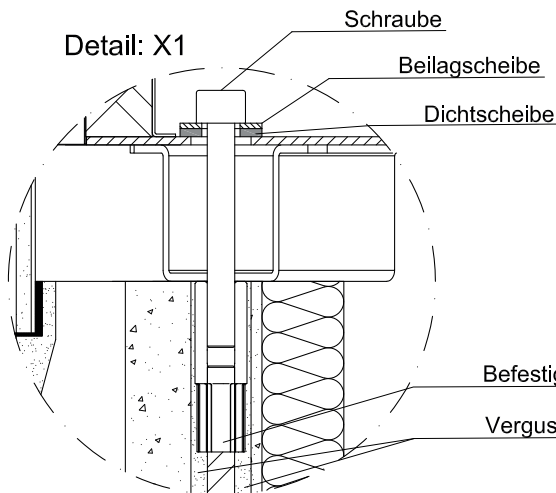
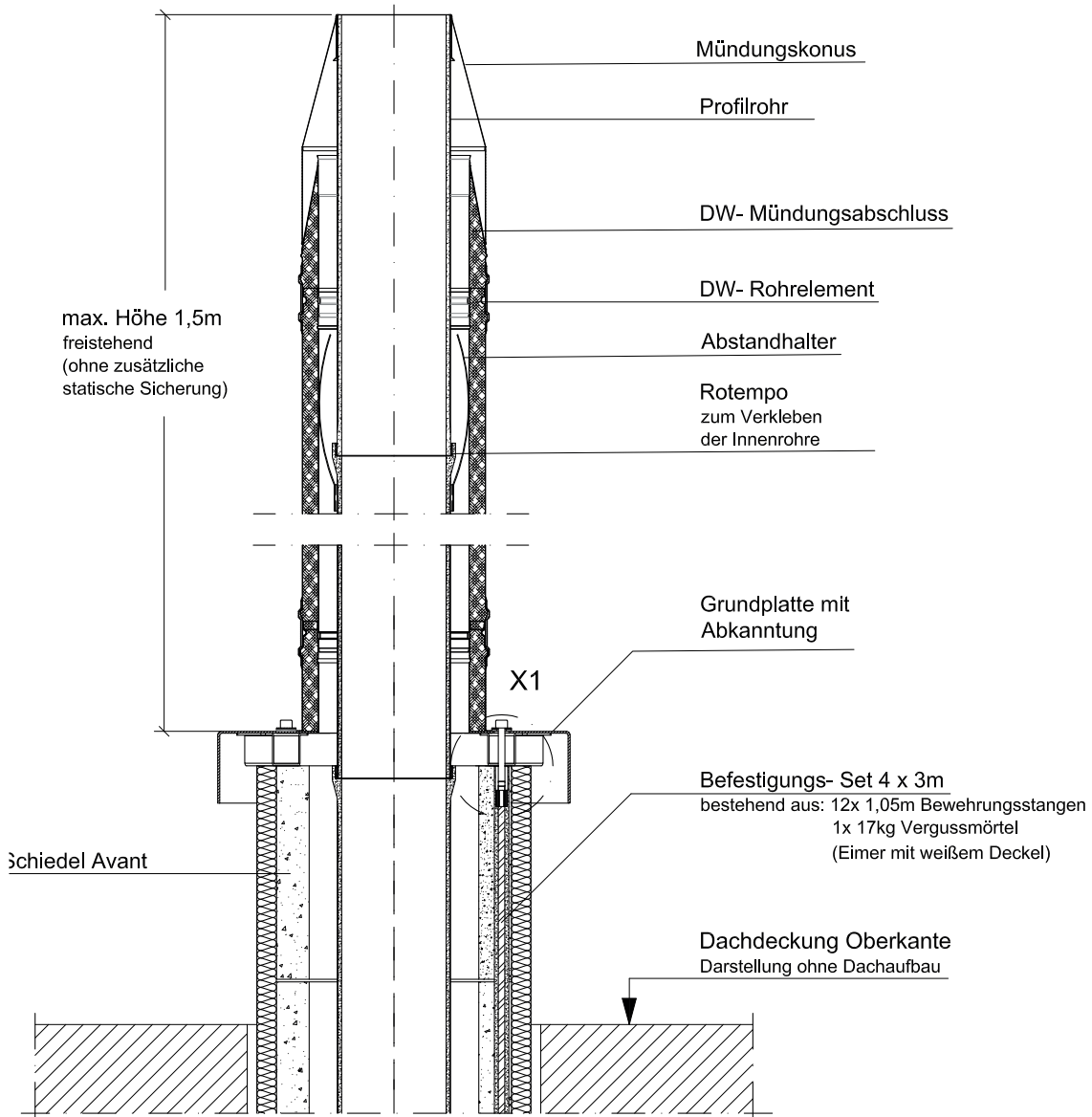

### Systemdarstellung Schnitt: Avant- vierschchalig

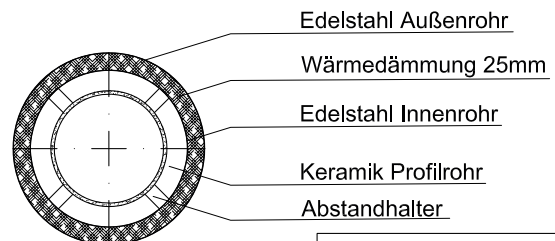

**Wichtiger Hinweis:**  
Ausführung ist mit dem zuständigen Rauchfangkehrerreister abzustimmen!!!

## Notizen

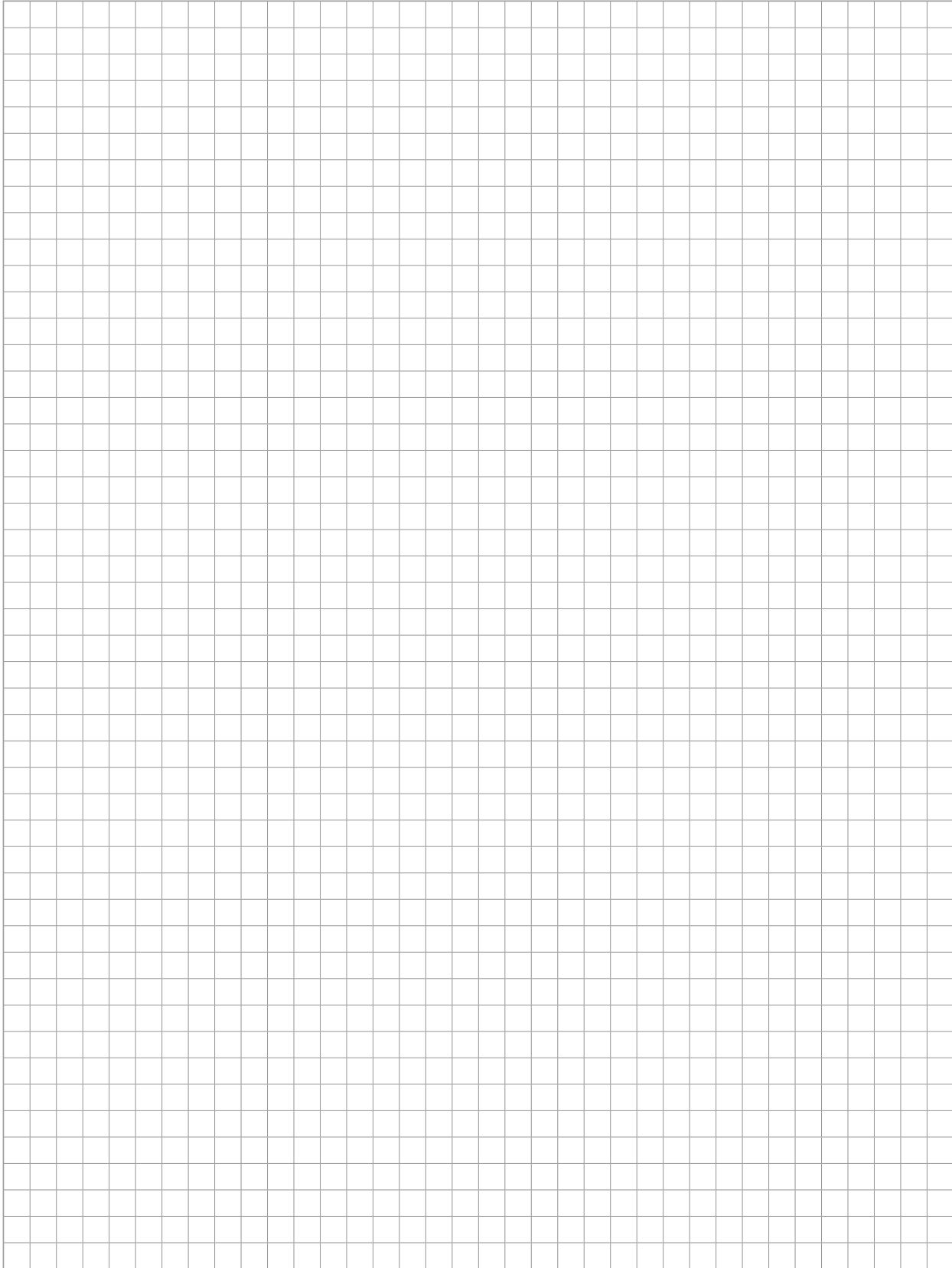

**Schiedel GmbH**

Friedrich-Schiedel-Str. 2 - 6, 4542 Nußbach  
T +43 (0)50 6161-100

**Kundencenter**

Friedrich-Schiedel-Str. 2 - 6, 4542 Nußbach  
T +43 (0)50 6161

**Bestellungen und Anfragen per Mail an:**

[bestellung.at@schiedel.com](mailto:bestellung.at@schiedel.com)

**Bestellungen und Anfragen per Fax an:**

F +43 (0)50 6161-444

**Telefonisch für Sie erreichbar:**

Montag bis Donnerstag 7.00 - 17.00 Uhr  
Freitag 7.00 - 13.00 Uhr

**CE-ZERTIFIZIERUNG**

für alle Kaminsysteme

Schiedel - Systeme erhältlich  
beim Baustoffhandel

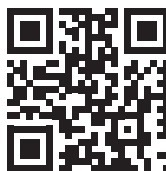

QR-Code für  
weitere Informationen



[facebook.com/schiedelaustria](https://facebook.com/schiedelaustria)



**Schiedel GmbH**, Friedrich-Schiedel-Straße 2-6,A 4542 Nußbach

T +43 (0)50 6161-100, F +43 (0)50 6161-111, [info.at@schiedel.com](mailto:info.at@schiedel.com), [www.schiedel.at](http://www.schiedel.at)